



Saunier Duval

Ekspluatācijas inst- rukcija

Isotwin Condens

30 -A (H-VE-EU)

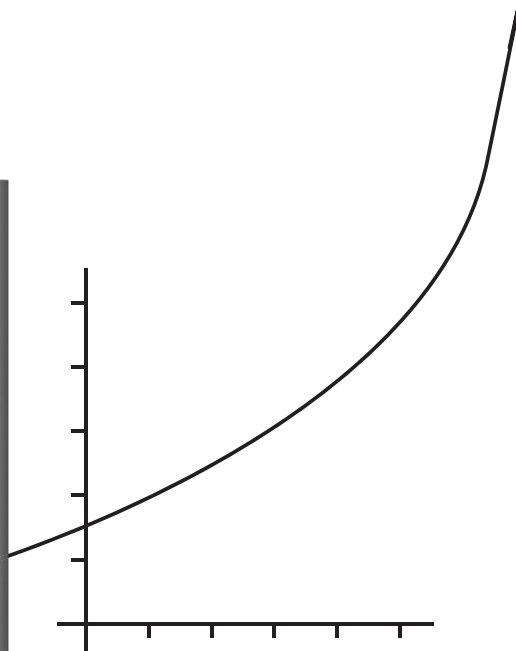

LT

Turiny

Turiny

1	Sauga.....	3	7	Eksploatacijos sustabdymas.....	12
1.1	Su veiksmis susijusios įspėjamosios nuorodos	3	7.1	Laikinas gaminio eksploatacijos sustabdymas.....	12
1.2	Naudojimas pagal paskirtį.....	3	7.2	Galutinis gaminio eksploatacijos sustabdymas.....	12
1.3	Bendrosios saugos nuorodos	4	8	Perdirbimas ir šalinimas.....	12
2	Nuorodos dėl dokumentacijos.....	7	9	Garantija ir klientų aptarnavimas	12
2.1	Kitų galiojančių dokumentų laikymasis	7	9.1	Garantija	12
2.2	Dokumentų saugojimas	7	9.2	Techninis aptarnavimas.....	12
2.3	Instrukcijos galiojimas.....	7	Priedas	13	
3	Gaminio aprašymas	7	A	Sutrikimų šalinimas	13
3.1	CE ženklas.....	7			
3.2	Gaminio sandara	7			
3.3	Valdymo elementų apžvalga.....	7			
3.4	Ekrano aprašymas.....	8			
3.5	Mygtukų funkcijų aprašymas	8			
4	Eksploatacija	8			
4.1	Gaminio paleidimas	8			
4.2	Slėgio šildymo sistemoje tikrinimas.....	8			
4.3	Šildymo sistemos atsargų papildymas.....	9			
4.4	Darbo režimo parinktis.....	9			
4.5	Karšto vandens temperatūros nustatymas	9			
4.6	Šildymo sistemos vandens temperatūros nustatymas	10			
4.7	Apsauga nuo užšalimo	10			
5	Sutrikimų šalinimas	11			
5.1	Sutrikimų atpažinimas ir pašalinimas	11			
5.2	Gedimų kodų rodinys.....	11			
6	Techninė priežiūra ir patikra.....	11			
6.1	Techninė priežiūra	11			
6.2	Gaminio priežiūra.....	11			
6.3	Kondensato nutekamosios linijos ir nutekamojo piltuvo tikrinimas.....	11			

1 Sauga

1.1 Su veiksmis susijusios įspėjamosios nuorodos

Su veiksmis susijusių įspėjamųjų nuorodų klasifikacija

Su veiksmis susijusios įspėjamosios nuorodos pagal galimo pavojaus sunkumą klasifikuojamos su šiais įspėjamaisiais ženklais ir signaliniais žodžiais:

Įspėjamieji ženklai ir signaliniai žodžiai



Pavojus!

Tiesioginis pavojus gyvybei arba sunkių sužalojimų pavojus



Pavojus!

Pavojus gyvybei dėl elektros smūgio



Įspėjimas!

Lengvų sužalojimų pavojus



Atsargiai!

Materialinės žalos arba žalos aplinkai rizika

1.2 Naudojimas pagal paskirtį

Naudojant netinkamai arba ne pagal paskirtį, gali kilti pavojai naudotojo ar kitų asmenų sveikatai ir gyvybei, arba gali būti padaryta žala gaminiui ir kitam turtui.

Gaminys kaip šilumos generatorius yra numatytas uždaroms

šildymo ir karšto vandens ruošimo sistemoms.

Naudojimas pagal paskirtį apima:

- pateiktų gaminio bei visų kitų įrangos dalių naudojimo instrukcijų laikymąsi;
- visų instrukcijose nurodytų kontrolės ir techninės priežiūros sąlygų laikymąsi.

Draudžiama šį prietaisą valdyti 8 metų neturintiems vaikams, asmenims su ribotais fiziniais, sensoriniais ar protiniais gebėjimais ir asmenims, neturintiems atitinkamos patirties ar žinių, nebent jie yra prižiūrimi arba jiems buvo suteikta informacijos, kaip tinkamai valdyti prietaisą ir gali atpažinti kylančius pavojus. Draudžiama vaikams žaisti su gaminiu. Negalima palikti vaikų be priežiūros, jei jiems buvo pavesta atlikti valymo ir naudotojo atliekamus techninės priežiūros darbus.

Kitoks nei pateikiamoje instrukcijoje aprašytas naudojimas arba jo ribas peržengiantis naudojimas yra laikomas naudojimu ne pagal paskirtį. Naudojimu ne pagal paskirtį taip pat laikomas bet koks tiesioginis naudojimas komerciniais arba pramoniniais tikslais.

Dėmesio!

1 Sauga

Bet koks neleistas naudojimas yra draudžiamas.

1.3 Bendrosios saugos nuorodos

1.3.1 Įrengti gali tik kvalifikuotas meistras

Gaminio įrengimą, kontrolę, techninę priežiūrą ir remontą bei dujų nustatymus leidžiama vykdyti tik kvalifikuotam meistrui.

1.3.2 Pavojus dėl netinkamo valdymo

Netinkamai atlikdami valdymo darbus galite sukelti grėsmę sau ir kitiems bei padaryti materialinės žalos.

- ▶ Atidžiai perskaitykite pateiktą instrukciją ir kartu naudojamus dokumentus, o svarbiausia skyrių „Sauga“ ir įspėjamąsias nuorodas.
- ▶ Atlikite tik šioje naudojimo instrukcijoje nurodytus darbus.

1.3.3 Pavojus gyvybei dėl nutekančių dujų

Atsiradus dujų kvapui pastatuose:

- ▶ Venkite patalpų su dujų kvapu.
- ▶ Jei įmanoma, plačiai atidarykite duris ir langus ir sukelti skersvėjų.

- ▶ Venkite atvirų liepsnų (pvz., žiebtuvėlio, degtuko).
- ▶ Nerūkykite.
- ▶ Nenaudokite pastate esančių elektros jungiklių, tinklo kištukų, skambučių, telefonų ir kitų pasikalbėjimo prietaisų.
- ▶ Uždarykite dujų skaitiklio uždarymo įtaisą arba pagrindinį uždarymo įtaisą.
- ▶ Jei įmanoma, užsukite gaminio dujų uždarymo čiaupą.
- ▶ Šūksniais arba beldimu įspėkite namo gyventojus.
- ▶ Nedelsdami išeikite iš pastato ir neleiskite įeiti pašaliniais asmenims.
- ▶ Kai tik būsite pastato išorėje, iškvieskite policiją ir gaisrinę.
- ▶ Iš pastato išorėje esančio telefono informuokite dujų tiekimo įmonės budinčią tarnybą.

1.3.4 Pavojus gyvybei dėl užblokuotos arba nesandarios išmetamųjų dujų linijos

Atsiradus išmetamųjų dujų kvapui pastatuose:

- ▶ Plačiai atidarykite visas prienamas duris ir langus ir sukelti skersvėjų.
- ▶ Išjunkite gaminį.
- ▶ Informuokite montuotoją.

1.3.5 Pavojus gyvybei dėl sprogių ir lengvai užsiliepsnojančių medžiagų

- ▶ Nenaudokite gaminio patalpose, kuriose laikomos sprogios arba degios medžiagos (pvz., benzinas, popierius, dažai).

1.3.6 Pavojus gyvybei dėl trūkstamų saugos įtaisų

Dėl trūkstamų saugos įtaisų (pvz., apsauginio vožtuvo, išsiplėtimo indo) galimi gyvybei pavojingi nuplikinimai ir kiti sužalojimai, pvz., dėl sproginimo.

- ▶ Leiskite kvalifikuotam meistrui paaiškinti saugos įtaisų veikimą ir padėtį.

1.3.7 Pakeitus gaminio ar šalia jo esančių įtaisų konstrukciją kyla pavojus gyvybei

- ▶ Jokiu būdu nenuimkite, neperdenkite arba neblokaukite apsauginių įrenginių.
- ▶ Nemanipuliuokite saugos įtaisais.
- ▶ Nepažeiskite ir nepašalinkite komponentų plombų.
- ▶ Nedarykite jokių pakeitimų:
 - gaminiui
 - dujų, tiekiamo oro, vandens ir srovės įvadams
 - visai dujų išmetimo sistemai

- visai kondensato nutekamajai sistemai
- apsauginiam vožtuvui
- nutekamosioms linijoms
- konstrukcinėms sąlygoms, galinčioms turėti įtakos gaminio eksploatacijos saugai

1.3.8 Apsinuodijimo pavojus dėl nepakankamo degimo oro tiekimo

Sąlygos: Eksploatacija nuo patalpų oro priklausomu režimu

- ▶ Pasirūpinkite, kad būtų pakankamas degimo oro tiekimas.

1.3.9 Susižalojimo pavojus ir materialinės žalos rizika dėl netinkamos arba neatliekamos techninės priežiūros ir remonto.

- ▶ Niekada nebandykite savarankiškai atlikti savo gaminio techninės priežiūros ir remonto darbų.
- ▶ Nedelsdami kreipkitės į šildymo sistemų specialistą, kad pašalintų triktis ir gedimus.
- ▶ Laikykitės iš anksto nustatytų techninės priežiūros intervalų.

1.3.10 Dėl netinkamo degimo ir patalpos oro gali prasidėti korozija

Dėl purškalo, tirpiklių, chloro turinčių valiklių, dažų, klijų,



1 Sauga

amoniako junginių, dulkių ir pan., esant nepalankioms aplinkybėms, galima gaminio ir oro / išmetamųjų dujų kanalo korozija.

- ▶ Pasirūpinkite, kad degimo oro tiekimo kanale niekuomet nebūtų fluoro, chloro, sieros, dulkių ir t. t.
- ▶ Pasirūpinkite, kad įrengimo vietoje nebūtų sandėliuojamos cheminės medžiagos.

1.3.11 Spintos tipo dangtis

Spintos tipo gaminio dangčiui yra taikomos atitinkamos įrengimo taisyklės.

- ▶ Nedenkite gaminio savavališkai.
- ▶ Jei savo gaminiui pageidaujate spintos tipo dangčio, tuomet kreipkitės į specializuotą įmonę.

1.3.12 Šaltis gali padaryti žalos.

- ▶ Užtikrinkite, kad šildymo sistema esant šalčiams nuolat veikia ir kad visos patalpos yra pakankamai šildomos.
- ▶ Jei negalite užtikrinti nuolatinio veikimo, kreipkitės į šildymo sistemų specialistą, kad iš šildymo sistemos išleistų orą.



2 Nuorodos dėl dokumentacijos

2.1 Kitų galiojančių dokumentų laikymasis

- ▶ Būtinai laikykitės visų eksploatacijos instrukcijų, pridamų prie įrenginio komponentų.

2.2 Dokumentų saugojimas

- ▶ Išsaugokite šią instrukciją bei visus kitus galiojančius dokumentus tolesniam naudojimui.

2.3 Instrukcijos galiojimas

Ši instrukcija galioja tik:

Modeliai ir prekių kodai

	Lietuva
Isotwin Condens 30 -A	0010019752

3 Gaminio aprašymas

3.1 CE ženklas



CE ženklu užtikrinama, kad gaminiai pagal specifikacijų lentelę atitinka pagrindinius galiojančių direktyvų reikalavimus.

Atitikties deklaraciją galima peržiūrėti pas gamintoją.

3.2 Gaminio sandara

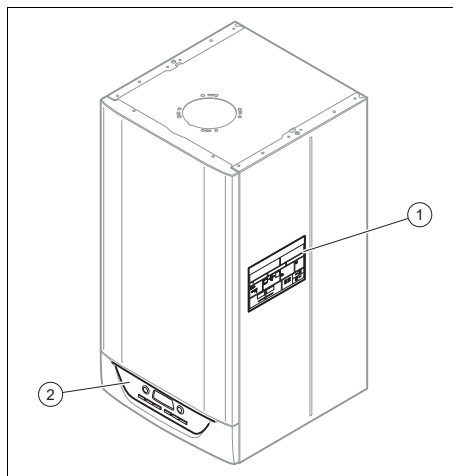

- | | |
|---|---------------------|
| 1 Magnetinė trumpa naudojimo instrukcija su modelio pavadinimu ir serijos numeriu | 2 Valdymo elementai |
|---|---------------------|

3.3 Valdymo elementų apžvalga

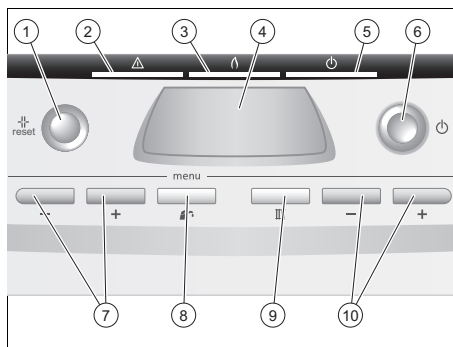

- | | |
|--|------------------------------------|
| 1 Sutrikimo panaikinimo mygtukas | 4 Ekranas |
| 2 Raudona LED sutrikimo lemputė | 5 Žalia gaminio režimo LED lemputė |
| 3 Oranžinė degiklio režimo LED lemputė | 6 Įjungimo / išjungimo mygtukas |

4 Eksploatacija

- | | | | |
|---|---|----|--|
| 7 | Karšto vandens temperatūros nustatymo mygtukai ir | 9 | Šildymo režimas |
| 8 | Karšto vandens režimas | 10 | Į šildymo sistemą tiekiamo srauto temperatūros mygtukai () ir () |

3.4 Ekraną aprašymas

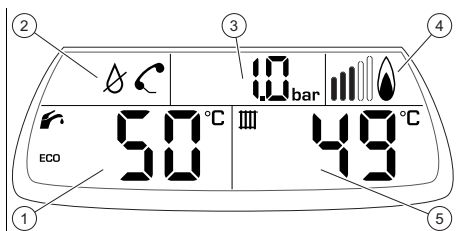

- | | | | |
|---|---------------------------------------|---|---|
| 1 | Karšto vandens temperatūra | 4 | Degiklio režimo rodmuo |
| 2 | Trikčių simboliai | 5 | Į šildymo sistemą tiekiamo srauto temperatūra |
| 3 | Įrenginio slėgis / klaidos pranešimas | | |

3.5 Mygtukų funkcijų aprašymas

Mygtukas	Reikšmė
	– Karšto vandens režimo parinkimas
	– Šildymo režimo parinkimas
arba	– Karšto vandens temperatūros nustatymas Šildymo sistemos vandens temperatūros nustatymas
	– Gaminio nustatymų atkūrimas
įj. / išj.	– Gaminio įjungimas/išjungimas

Reikšmės, kurias galima nustatyti, mirksi.

4 Eksploatacija

4.1 Gaminio paleidimas

4.1.1 Uždarymo įtaisų atidarymas

Sąlygos: Kvalifikuotas meistras, kuris įrengė gaminį, Jums paaiškins uždarymo įtaisų padėtį ir valdymą.

- ▶ Įsitikinkite, kad visi čiaupai yra atidaryti.

4.1.2 Gaminio paleidimas

- ▶ Paleiskite gaminį tik tuomet, kai korpusas yra visiškai uždarytas.

4.1.3 Gaminio įjungimas

- ▶ Paspauskite įjungimo/išjungimo mygtuką.
 - ◁ Kai tik gaminį pasieks elektros srovė, įsijungs ekranas. Po kelių sekundžių gaminys yra parengtas eksploatuoti.

4.2 Slėgio šildymo sistemoje tikrinimas



Nuoroda

Tikrinant slėgį, negali būti šildymo pareikalavimo ir/arba karšto vandens pareikalavimo.

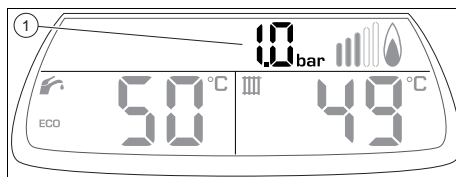

- 1 Esamas pildymo slėgis
 - ▶ Kartą per mėnesį tikrinkite gaminio pripildymo slėgį.
 - Rekomenduojamas pildymo slėgis: 1 ... 1,5 bar (100 000 ... 150 000 Pa)
 - ◁ Jei pildymo slėgis yra geras, tuomet jokių veiksmų imtis nereikia.
 - ▽ Jei pildymo slėgis per žemas, papildykite vandens šildymo sistemoje atsargas.

4.3 Šildymo sistemos atsargų papildymas



Atsargiai!

Materialinės žalos rizika dėl labai kalkingo, korozinio arba su chemikalais sumaišyto šildymo sistemos vandens!

Netinkamas vandentiekio vanduo kenkia sandarikliams ir membranoms, užkemša vandens skalaujamus gaminio ir šildymo sistemos komponentus ir sukelia triukšmus.

- ▶ Šildymo sistemą pildykite tik tinkamu šildymo sistemos vandeniu.
- ▶ Kilus abejonėms, šiuo klausimu teiraukitės kvalifikuoto meistro.



Nuoroda

Kvalifikuotas meistras atsako už pirmąjį pildymą, galimus papildymus bei vandens kokybę.

Eksplatuotojas atsako tik už vandens šildymo sistemoje atsargų papildymą.

1. Atidarykite visus šildymo sistemos radiatorių vožtuvus (termostatinis vožtuvas).
2. Pildykite vandens atsargas tol, kol bus pasiektas reikiamas pildymo slėgis.
 - Rekomenduojamas pildymo slėgis: 1 ... 1,5 bar (100 000 ... 150 000 Pa)
3. Ekrane patikrinkite pildymo slėgį.



4.4 Darbo režimo parinktis





Nuoroda

Po kiekvieno uždegimo gaminys pradeda veikti režimu „Šildymas + karštas vanduo“.

Esant aktyviam darbo režimui, šviečia mygtukas.

1. Paspauskite mygtuką , kad aktyvintumėte / išaktyvintumėte karšto vandens darbo režimą.
2. Paspauskite mygtuką , kad aktyvintumėte / išaktyvintumėte šildymo režimą.

Simbolis	Rėžimas
	Šildymo sistema + karštas vanduo
	tik šildymo sistema
	Tik karštas vanduo ir apsauga nuo užšalimo
–	Nebuvimas namuose/apsauga nuo užšalimo

4.5 Karšto vandens temperatūros nustatymas



Pavojus!



Dėl legionelių kyla pavojus gyvybei!

Legionelių atsiranda, kai temperatūra nesiekia 60 °C.

- ▶ Paveskite šildymo sistemų specialistui informuoti apie priemones, kurių buvo imtasi Jūsų įrenginyje apsaugai nuo legionelių užtikrinti.
- ▶ Nepasitarę su šildymo sistemų specialistu, nenustatykite žemesnės nei 60 °C vandens temperatūros.

4 Eksploatacija

Sąlygos: Temperatūra valdoma iš šildymo katilo



- ▶ Norėdami nustatyti karšto vandens temperatūrą, paspauskite mygtuką  arba  arba .

Sąlygos: Temperatūrą valdo patalpos termostatas

- ▶ Nustatykite karšto vandens temperatūrą patalpos termostate.



Nuoroda

Jei paspausite mygtuką  arba , tuomet ekrane bus rodoma .

4.5.1 ECO režimo įjungimas ir išjungimas

- ▶ Nustatykite karšto vandens temperatūrą.

Sąlygos: Karšto vandens temperatūra: < 50 °C



- Ekrane rodomas  režimas.

Sąlygos: Karšto vandens temperatūra: ≥ 50 °C

- Ekrane nerodomas  režimas.

4.6 Šildymo sistemos vandens temperatūros nustatymas

Galiojimas: be išorės temperatūros jutiklio, be patalpos termostato

- ▶ Nustatykite į šildymo sistemą tiekiamo srauto temperatūrą mygtuku  (III) arba .



Nuoroda



Galimas daiktas, kvalifikuotas meistras priderino minimalią ir maksimalią galimą temperatūrą.

Galiojimas: Patalpos termostatas

- ▶ Mygtuku  (III) nustatykite į šildymo sistemą tiekiamo srauto temperatūros maksimalią vertę.
- ▶ Nustatykite pageidaujamą šildymo temperatūrą patalpos termostate.

- ◁ Faktinę į šildymo sistemą tiekiamo srauto temperatūrą automatiškai moduluojančiai nustato patalpos termostatas.

Galiojimas: Išorės temperatūros jutiklis

- ▶ Į šildymo sistemą tiekiamo srauto temperatūros nustatyti neįmanoma, net jei paspausite mygtuką  (III) arba  (III).
- ◁ Ekrane rodoma katilo apskaičiuota į šildymo sistemą tiekiamo srauto temperatūra.
- ◁ Faktinę į šildymo sistemą tiekiamo srauto temperatūrą automatiškai moduluojančiai nustato katilas.

4.7 Apsauga nuo užšalimo

4.7.1 Gaminio apsaugos nuo užšalimo funkcija

Apsaugos nuo užšalimo funkcija aktyvina katilo ir siurblio įjungimą, kai tik šildymo kontūre pasiekiami saugos temperatūra.

- Apsaugos temperatūra: 12 °C

Siurblys sustoja, jei šildymo kontūre pasiekama mažiausia vandens temperatūra.

- Mažiausia vandens temperatūra: 15 °C

Jei šildymo kontūre yra pasiekta degiklio uždegimo temperatūra, degiklis užsidega iki tol, kol bus pasiekta išjungimo temperatūra.

- Degiklio uždegimo temperatūra: 7 °C
- Degiklio išjungimo temperatūra: 35 °C

Techninio vandens kontūro (šalto ir karšto vandens) katilas nesaugo.

Sistemos apsaugą nuo užšalimo gali užtikrinti tik katilas.

Reikalingas reguliatorius, kad kontroliuoti sistemos temperatūrą.

4.7.2 Sistemos apsauga nuo užšalimo



Nuoroda

Įsitikinkite, kad gaminio elektros maitinimas ir dujų tiekimas yra geri.

Sąlygos: Nebuvimas namuose keletą dienų. Be reguliatoriaus

- ▶ Pasirinkite režimą Nebuvimas namuose/apsauga nuo užšalimo (→ Puslapis 9).
 - ◁ Šildymo kontūre yra matomas tik vandens slėgis.

Sąlygos: Nebuvimas namuose keletą dienų. Su reguliatoriumi

- ▶ Reguliatoriuje užprogramuokite savo nebuvimą namuose, kad būtų aktyvūs apsaugos nuo užšalimo įtaisai.

Sąlygos: Ilgesnis nebuvimas namuose

- ▶ Kreipkitės į kvalifikuotą specialistą, kad šis ištuštintų sistemą arba apsaugotų šildymo kontūrą, įmaišydamas specialų apsaugos nuo užšalimo priedą, skirtą šildymo sistemoms.

5 Sutrikimų šalinimas

5.1 Sutrikimų atpažinimas ir pašalinimas

- ▶ Jei eksploatuojant gaminį atsirastų problemų, keletą punktų, pasitelkę priede pateikiamą lentelę, galite patikrinti patys. Sutrikimų šalinimas (→ Puslapis 13)
- ▶ Jei gaminys po patikrinimo pagal lentelę neveikia neprikaištingai, dėl problemos šalinimo kreipkitės į klientų aptarnavimo tarnybą.

5.2 Gedimų kodų rodinys

Gedimų kodai turi pirmenybę prieš visus kitus rodmenis. Vienu metu atsiradus kelims gedimams, jie pakaitomis bus rodomis atitinkamai kas dvi sekundes.

- ▶ Jei Jūsų gaminys rodo **C_F0xx**, kreipkitės į klientų aptarnavimo tarnybą.

6 Techninė priežiūra ir patikra

6.1 Techninė priežiūra

Kad būtų nuolat parengtas darbui, saugus eksploatuoti, patikimas ir galėtumėte ilgai naudoti, šildymo sistemų specialistas kasmet turi atlikti gaminio apžiūrą, o kas dvejus metus – techninę priežiūrą. Priklausomai nuo patikrinimo rezultatų, gali prireikti ankstesnės techninės priežiūros.

6.2 Gaminio priežiūra

- ▶ Dangtį valykite drėgna šluoste ir truputį muilo be tirpiklių.
- ▶ Nenaudokite purškalo, šveitiklių, ploviklių, tirpiklių arba chloro turinčių valymo priemonių.

6.3 Kondensato nutekamosios linijos ir nutekamojo piltuvo tikrinimas

- ▶ Reguliariai tikrinkite, ar nėra kondensato išleidimo linijos ir ištraukiamo oro reguliatoriaus gedimų, ypač ar neužsikimšę.

Kondensato išleidimo linijoje ir ištraukiamo oro reguliatoriuje neturi būti matoma ar juntama pašalinių daiktų.

- ▶ Radę trūkumų, paveskite juos pašalinti klientų aptarnavimo tarnybai.

7 Eksploatacijos sustabdymas

7 Eksploatacijos sustabdymas

7.1 Laikinas gaminio eksploatacijos sustabdymas

- ▶ Gaminį laikinai išjunkite tik tada, kai nėra užšalimo pavojaus.
- ▶ Paspauskite įjungimo/išjungimo mygtuką.
 - ◀ Ekranas užgęsta.
- ▶ Per ilgesnį eksploatacijos sustabdymą (pvz., atostogas) papildomai užsukite dujų uždarymo čiaupą ir šalto vandens uždarymo čiaupą.

7.2 Galutinis gaminio eksploatacijos sustabdymas

- ▶ Paveskite klientų aptarnavimo tarnybai atlikti galutinį gaminio eksploatacijos sustabdymą.

8 Perdirbimas ir šalinimas

- ▶ Pakuotės šalinimą paveskite kvalifikuotam meistrui, kuris įrengė gaminį.



Jei gaminys yra paženklintas šiuo ženklu:

- ▶ Šiuo atveju nešalinkite gaminio su buitėmis atliekomis.
- ▶ Vietoj to atiduokite gaminį elektros ir elektroninės įrangos atliekų surinkimo punkte.



Jei gaminys yra su baterijomis, kurios paženklintos šiuo ženklu, vadinasi, baterijose gali būti sveikatai ir aplinkai žalingų medžiagų.

- ▶ Tokiu atveju utilizuokite baterijas baterijų surinkimo punkte.

9 Garantija ir klientų aptarnavimas

9.1 Garantija

Informacijos apie gamintojo garantiją gaukite galiniame puslapyje nurodytu kontaktiniu adresu.

9.2 Techninis aptarnavimas





Mūsų klientų aptarnavimo tarnybos kontaktinius duomenis rasite galiniame puslapyje nurodytu adresu arba puslapyje www.saunierduval.com.

Priedas

A Sutrikimų šalinimas

Sutrikimas	Priežastis	Pašalinimas
Nėra karšto vandens, šildymo sistema lieka šalta; gaminys nepradeda veikti	Uždarytas pastato dujų uždarymo čiaupas	Atsukite pastato dujų uždarymo čiaupą
	Išjungtas pastato elektros maitinimo tinklas	Ijunkite pastato elektros maitinimo tinklą
	Išjungtas gaminio įjungimo / išjungimo mygtukas	Gaminio įjungimo/išjungimo mygtuko įjungimas
	Nustatyta per maža į šildymo sistemą tiekiamo srauto temperatūra, išjungtas šildymo arba karšto vandens režimas ir/arba nustatyta per maža karšto vandens temperatūra.	Parinkite norimą darbo režimą. Nustatykite pageidaujamą į šildymo sistemą tiekiamo srauto temperatūrą ir/arba karšto vandens temperatūrą
	Nepakankamas šildymo sistemos pildymo slėgis	Papildykite šildymo sistemos vandens atsargas
	Oras šildymo sistemoje	Nuorinkite radiatorius Kartojantis problemai: informuokite šildymo sistemų specialistą.
	Sutrikimas per uždegimo procesą	Paspauskite sutrikimo panaikinimo mygtuką Kartojantis problemai: informuokite šildymo sistemų specialistą.
Karšto vandens režimas be sutrikimų; šildymo sistema nepradeda veikti	Nėra šilumos pareikalavimo iš reguliatoriaus	Patikrinkite reguliatoriaus laiko programą, kur reikia, koreguokite Patikrinkite patalpos temperatūrą, jei reikia, koreguokite patalpos numatytąją temperatūrą („Reguliatoriaus eksploatacijos instrukcija“)
	Nustatyta per žema į šildymo sistemą tiekiamo srauto temperatūra arba išjungtas kaitinimo režimas.	Ijunkite kaitinimo režimą. Nustatykite norimą šildomo iš katilo ištekancio vandens temperatūrą.
	Oras šildymo sistemoje	Nuorinkite radiatorius Kartojantis problemai: informuokite šildymo sistemų specialistą.
Nėra karšto vandens, šildymo režimas be sutrikimų	Nustatyta per aukšta karšto vandens temperatūra arba išjungtas karšto vandens režimas.	Ijunkite karšto vandens režimą. Nustatykite pageidaujamą karšto vandens temperatūrą
Vandens pėdsakai po gaminio	Užblokuota kondensato išleidimo linija	Patikrinkite kondensato išleidimo liniją ir prireikus ją išvalykite.
	[renginys arba gaminys nesandarus.	Užtvirkite šalto vandens tiekimą gaminiai, praneškite šildymo sistemų specialistui.

Priedas

Sutrikimas	Priežastis	Pašalinimas
Ekrane rodoma  r E S E t	Sutrikimas	Paspauskite sutrikimo panaikinimo (atstatos) mygtuką  r E S E t ir palaukite penkias sekundes. Jei triktis vis dar yra, kreipkitės į šildymo sistemų specialistą.
Ekrane rodoma  ir mirksi slėgio rodmuo < 0,5 bar (< 50 000 Pa)	Įrenginyje trūksta vandens.	Įpilkite paruošto vandens. Kartojantis problemai: informuokite šildymo sistemų specialistą.
Blyksi slėgio rodmuo. ≥ 2,5 bar (≥ 250 000 Pa)	Per didelis įrenginio slėgis.	Iš radiatoriaus išleiskite orą. Kartojantis problemai: informuokite šildymo sistemų specialistą.
Ekrane rodoma  F O x x ir mirksi slėgio rodmuo	Klaidos pranešimas	Praneškite šildymo sistemų specialistui.

Leidėjas/gamintojas

SDECCI SAS

17, rue de la Petite Baratte – 44300 Nantes

Téléphone 033 24068-1010 – Télécopie 033 24068-1053

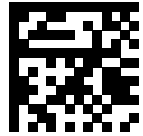

0020264185_00

0020264185_00 – 12.10.2017

Tiekėjas

Vaillant Group International GmbH

Berghauser Strasse 40 – 42859 Remscheid

Tel. +49 21 91 18-0

www.vaillant.info

© Šios instrukcijos arba jų dalys saugomos autorių teisėmis ir jas galima dauginti arba platinti tik gavus raštišką gamintojo sutikimą.

Galimi techniniai pakeitimai.



Saunier Duval